

## Prozess-Management: mit BPM/SOA-Suiten zur schnellen Automatisierung konkreter Prozesse

Dieser Slogan macht deutlich, dass CVC mit ihrer Auswahl an BPM-Suiten nicht nur leistungsfähige Business Process Management-Software anbietet, sondern gezielt die schnelle Automatisierung konkreter Prozesse ermöglicht. Dafür haben wir vor-konfigurierte Prozesspakete entwickelt und versetzen Unternehmen in die Lage, Optimierungsprojekte mit einem schnellen Return-on-Investment (ROI) umzusetzen.

Gerade die Finanz- und Wirtschaftskrise hat gezeigt, dass viele der bestehenden Prozess- und IT-Strukturen an ihre Grenzen stossen. Daher werden flexible und effiziente Prozesse mehr denn je der entscheidende Wettbewerbsfaktor sein. Vor diesem Hintergrund zeigen wir Ihnen gerne die zahlreichen Anwendungsmöglichkeiten einer BPM-Suite anhand von praxisnahen Showcases.

Unser ganzheitliches Konzept ist systematisch aufgebaut und besteht im Wesentlichen aus den folgenden Phasen:

- Prozesserhebung/-Modellierung
- Erhebung der bestehenden Abläufe durch Einbeziehung der Prozessbeteiligten mit der CVC-Erhebungsmethode
- Analyse der Abläufe auf Schwachstellen und Optimierungspotenziale
- Optimierungsmassnahmen
- Bewertung, Massnahmengenerierung und Priorisierung von Verbesserungen
- Sollprozessgestaltung
- Umsetzungsbegleitung
- Begleitung der Umsetzung der Sollprozesse mittels effizientem Projektmanagement
- Changemanagement
- Unterstützung von Führungskräften und Mitarbeitern bei der Bewältigung der Veränderungsprozesse
- Schulungen und Coachings
- Training & Kommunikation der Veränderungen

Die Prozessmodellierung stellt innerhalb des Prozessmanagements das Fundament eines jeden Projektes zur Optimierung und zur Einleitung von Verbesserungen dar. Die CVC greift hierbei auf die intuitive Bedienbarkeit und die mächtigen Funktionalitäten von modernen Tools zurück, um die komplexen Abläufe einfach erfassbar und umfangreich auswertbar zu machen.

Wir analysieren Ihre Geschäftsprozesse, erarbeiten mit Ihnen eine Optimierungsstrategie und begleiten Sie bei der Umsetzung. Profitieren Sie von unseren kompetenten Beratungsdienstleistungen und von unserem technischen Know-how.

Gängige Praxis ist, dass zunächst mit der Optimierung und Automatisierung eines konkreten relevanten Prozesses begonnen und sukzessive weitere Geschäftsprozesse auf die BPM-Suite übertragen werden.

Identifizierte und verankerte Erfolgspositionen zeigen ihren Mehrwert nur dann, wenn sie im Unternehmen auch konsequent umgesetzt werden.

Um diese Umsetzung erfolgreich anzugehen und zu beschleunigen, bedarf es der richtigen Instrumente. Wir helfen Ihnen bei der Optimierung von Prozessen und der Gestaltung von Führungsinformationssystemen:

- Prozessoptimierungen und Reorganisationen
- Erarbeitung von Costing- und Pricingkonzepten
- Aufbau von Qualitätsmanagement-Systemen
- Operative Unterstützung

## Gemeinsam Ihre Ziele und Strategien in messbare Ergebnisse umsetzen

## Neue Wege für bessere Lösungen

Diese Anforderung stellen wir als Beratungsunternehmen in den Vordergrund unserer Tätigkeit. Wir gewährleisten, dass sich die Verankerung von Erfolgspositionen, die Optimierung von Prozessen und die Gestaltung von Führungsinformationssystemen sowie die optimale Nutzung von IT-Technologien zur Unterstützung von Geschäftsprozessen ineinander fügen.

## Prozess-Management ... und es läuft alles viel besser!

- Sind Ihre Unternehmensprozesse perfekt strukturiert?
- Wie sieht es mit der Qualität Ihrer Prozesse aus?
- Schaffen Sie es, die Durchlaufzeiten wie geplant zu verkürzen?
- Und wie reibungslos läuft der Informationsfluss in den Arbeitsprozessen?

Jetzt wird mit der geeigneten BPM-Suite alles klarer. Ganz gleich, ob Sie produzieren oder Dienstleistungen erbringen: Ihre Geschäftsprozesse managen Sie damit noch erfolgreicher. Denn mit CVC-BPM erstellen Sie ein transparentes Modell Ihres gesamten Unternehmens und können alle Arbeitsabläufe, Informationsflüsse und Geschäftsprozesse Schritt für Schritt optimieren. Reibungslose Prozesse für mehr Unternehmenstransparenz, verbesserte Kundenorientierung und höhere Wettbewerbsfähigkeit.

## Optimierung Ihrer Ablauforganisation

- Komfortable Modellierung und Dokumentation von Geschäftsprozessen
- Leicht zu erstellende Leistungsanalyse Ihrer Prozesse hinsichtlich Kosten und Durchlaufzeiten
- Steuerung der Prozesse über definierte Kennzahlen und Prozessverantwortung
- Einbindung von Anforderungen eines Qualitäts- oder Umweltmanagementsystems in die Prozesse
- Darstellung Ihrer Kunden- und Lieferantenbeziehungen im gesamten Prozessnetzwerk

## BPM-Suite - Ihr Powertool

- schafft mehr Transparenz im Unternehmen
- sorgt für stabile, zuverlässige Prozesse
- ermöglicht die Analyse und Optimierung von Prozesskosten und Durchlaufzeiten
- verbessert den Informationsfluss intern und extern

- steigert die Kundenzufriedenheit mit durchgängigem Qualitätsmanagement
- hilft Fehlerquellen zu vermeiden
- lässt sich einfach in Ihre bestehende Softwareumgebung integrieren

## Optimierung Ihrer Organisationsstrukturen

- Abbildung der Aufbauorganisation
- Erstellung von Organigrammen, Rollendigrammen, Funktions- und Stellenbeschreibungen
- Einbindung der unternehmensübergreifenden Netzwerk-Organisation
- Datenmodelle und Funktionsbeschreibungen (pdf und HTML) für Internet und Intranet

## Optimierung Ihrer IT-Organisationsstrukturen

- Einbindung bestehender und geplanter IT-Systeme und deren Abstimmung auf Ihre Geschäftsprozesse
- Generierung von Pflichtenheften
- Evaluierung von Business-Software

## Beratung und Softwarewerkzeug: einfacher und sicherer geht's nicht

Identifikation	1	Identifikation der kritischen Erfolgsfaktoren
	2	Identifikation der Kernprozesse
Modellierung	3	Modellierung nach Inhalten, Zuständigkeiten, Ergebnis
	4	Modellierung der Informationssysteme
Bewertung	5	Festlegung des Messsystems
	6	Performance, Erkennen von Schwachstellen
Konzept	7	Anpassung Aufbauorganisation
	8	Prozessdesign, Festlegung Prozessziele
	9	Anpassung Informationssysteme
Implementierung	10	Umsetzung Gestaltungsmaßnahmen
	11	Einführung, Qualifizierung, Dokumentation
	12	Systemrealisierung

Wir bringen:

- Bewegung in Ihre Prozesse und messbare Ergebnisse
- nachhaltige Verbesserung in den Dimensionen Kosten, Zeit und Qualität
- klar definierte Prozesse, damit Sie flexibel reagieren können
- Transparenz bei allen Abläufen und Zusammenhängen

So können Sie schnell eingreifen und steuern. Und ein prozessbasiertes elektronisches Organisationshandbuch, auf das jeder Mitarbeiter via Intranet oder Internet zugreifen kann. In Kooperation mit den Know-How-Trägern Ihres Unternehmens werden auf Basis der Unternehmensziele die Prozesse optimiert und in eine kontinuierliche Prozessverbesserung überführt.

### Komplexe Geschäftsabläufe: einfach optimieren

Aufgaben, Zuständigkeiten oder Organisationsstrukturen ändern sich immer schneller. Die fundierte Analyse der Auswirkungen dieser Veränderungen ist die Basis für effiziente Optimierungsprozesse. Mit der geeigneten BPM-Suite bilden Sie Ihre Unternehmens- oder Wertschöpfungsmodelle umfassend ab. So ein System vereint Leistungsfähigkeit, Übersichtlichkeit und Dokumentierbarkeit. Quasi auf „Knopfdruck“ können Sie mit CVC-BPM-Lösungen die Auswirkungen von Reengineering-Massnahmen betrachten. Und die Grenzen? Liegen bei Ihnen. Auf Abruf können Prozessberichte, Funktions- und Stellenbeschreibungen sowie komplette Organisationshandbücher aus der Datenbank generiert werden. Die Ausgabe erfolgt im PDF oder HTML-Format und ist sowohl in Ihre Intranet- als auch Intranet-Umgebung integrierbar.

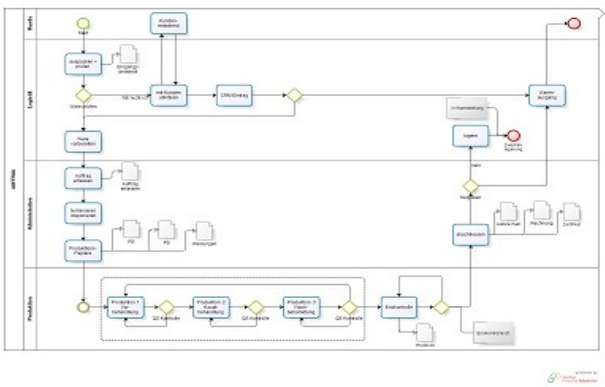

### Wissen, was abläuft

Eine effiziente BPM-Suite unterstützt Sie auf der allgemeinen Organisationsebene. Selbst komplexe Organisationsformen und ihr permanenter Wandel werden grafisch und inhaltlich dokumentiert. Die Ergebnisse hieraus stehen allen Mitarbeitern Ihres Unternehmens stets auf neustem Stand zur Verfügung.

### Nutzen Sie eine moderne BPM-Suite auch ...

als zentrales Tool für Ihr **Wissensmanagement**, um **relevante Informationen**, wie z.B.

- Gesetze
  - Normen
  - mitgeltende Unterlagen
  - Formulare auf Prozess- oder Aufgabenebene
- zu verknüpfen.**

So erhalten Mitarbeiter genau die Informationen, die sie benötigen ...

zur Steuerung Ihres **Workflows**, um Ihren Mitarbeitern Ablaufroutinen vorzugeben.

Damit können komplexe Vorgänge transparent abgearbeitet und vorgangsspezifische Informationen überschaubar an den nächsten Bearbeiter weitergeleitet werden.

### Integriertes Managementsystem (IMS) für Ihre erfolgreiche (Re-)Zertifizierung

Qualität beginnt unter anderem auch mit einer modernen BPM-Suite. Ein Qualitäts- und Umweltmanagementsystem z.B. verlangt eine konsequente Prozessorientierung. CVC evaluiert für Sie und Ihr Unternehmen das ideale Werkzeug, um derartige Systeme prozessbasiert, normkonform und schnell realisieren zu können.

Gleichzeitig können Sie weitere Aspekte und Anforderungen wie z.B. Umwelt-, Arbeitssicherheits- oder Risikomanagement in Ihr IMS integrieren.

- CVC-BPM stellt Ihnen eine Muster-Datenbank für den Aufbau Ihres Managementsystems zur Verfügung
- Sie modellieren, analysieren und optimieren Ihre Prozesse und passen sie an die Normforderungen an
- Es lassen sich unternehmensweit gültige Leitlinien einbinden oder Referenz-Prozessmodelle erstellen

## CVC Qualitätsmanagement

Ein modernes Qualitätsmanagementsystem z.B. nach Norm DIN EN ISO 9000:2000 verlangt eine konsequente Prozessorientierung. Wir unterstützen Sie gerne, um ein derartiges System prozessbasiert, normkonform, schnell und effizient realisieren zu können. Gemeinsam mit Ihren Mitarbeitern verbessern wir Ihre Prozesse in Richtung Kundenanforderungen und Prozesseffizienz.

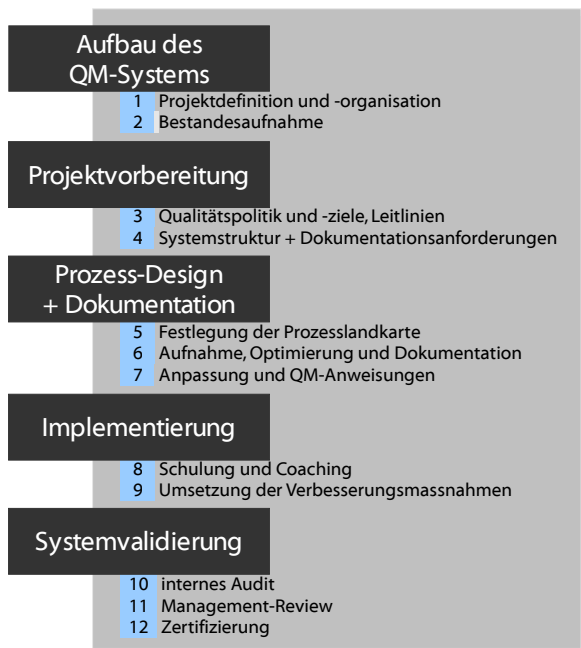

Schritt für Schritt realisieren wir gemeinsam mit Ihnen Ihr individuelles QM-System. Unser bewährtes und systematisches Vorgehensmodell und die Erfahrung unserer Berater führen Sie sicher zum Ziel.

Wir begleiten Sie von der Projektplanung bis zur Umsetzung der Massnahmen und bereiten Sie so optimal auf die erfolgreiche Zertifizierung Ihres QM-Systems vor.

Auch danach stehen wir Ihnen bei der Weiterentwicklung Ihres QM-Systems jederzeit mit Rat und Tat zur Verfügung, z.B. für:

- Prozessoptimierung und KVP-Methoden
- QM-Schulungen und die Durchführung von internen Audits
- den Ausbau zu einem integrierten Managementsystem

## CVC Prozessmanagement

Wir machen Geschäftsprozess-Management einfach. Aufgaben, Zuständigkeiten und Organisationsstrukturen ändern sich immer schneller. Die fundierte Analyse der Auswirkungen dieser Änderungen ist die Basis für effiziente Optimierungsprozesse.

Mit unseren Methoden für das Geschäftsprozessmanagement bringen Sie Ihre Organisation in Hochform. Alle Arbeitsabläufe, Informationsflüsse und Geschäftsprozesse werden Schritt für Schritt optimiert.

Dadurch sorgen Sie für höhere Effizienz, verbesserte Kundenorientierung und optimale Wettbewerbsfähigkeit.

## CVC Business-Systeme

Unter einem integrierten Business-System verstehen wir ein umfassendes Konzept und Massnahmenbündel, das die systematische Gestaltung, Steuerung und Weiterentwicklung der Geschäftsprozesse in einem Unternehmen sicherstellt. Integrierten Businesssystemen liegen harmonisch verzahnte Prozess- und Steuerungssysteme

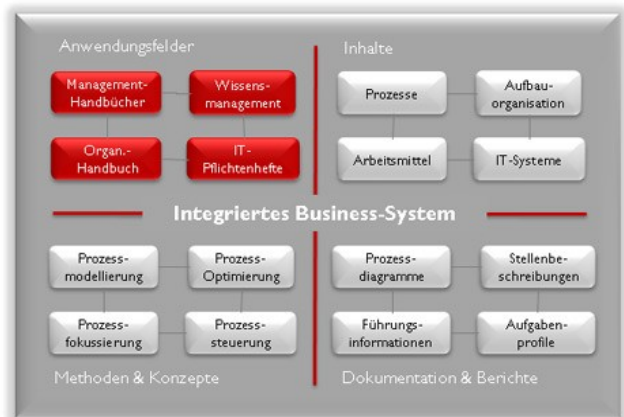

zugrunde. Die Herausforderung besteht darin, sowohl bestehende operative Management- als auch übergeordnete Führungssysteme in ein System zu integrieren. Dabei erlaubt der integrierte Ansatz, Anforderungen aus verschiedenen Bereichen einzubinden, z.B. Qualitäts- und Umweltmanagement, Arbeitssicherheit und Risikomanagement.

Wir begleiten Sie und Ihre Mitarbeiter vom Aufbau des Systems bis zur Umsetzung